

## 1. 位置合わせ

ガイドパッキンがスリーブ穴にはまり込むようにセットします。

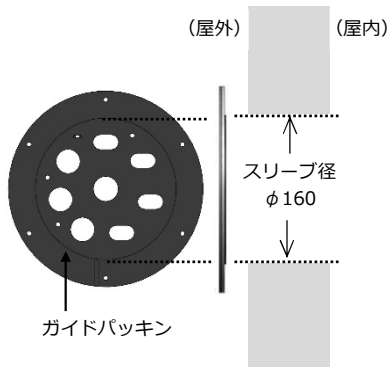

- ※スリーブ径φ160専用です。  
φ160以外の穴には対応しておりませんので  
注意下さい。
- ※ガイドパッキンを使ってセンター位置を確認して  
下さい。

## 2. ビス止め

製品の上下を確認の上、ALC版専用  
ステンレスファスナーM5にて6箇所  
固定して下さい。

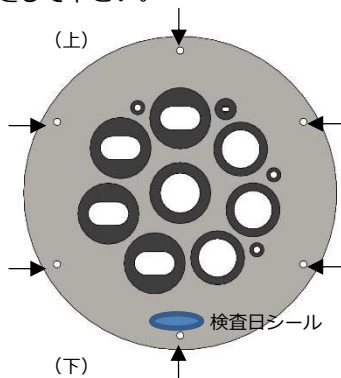

- ※検査日シールが下側に位置するように取り付  
けて下さい。
- ※センター出しを確実にし、ビスは真っ直ぐに  
打ち込んで下さい。斜めに打ち込むとALC版  
の破損につながります。

## 3. 配管・ケーブル挿入

本紙裏面の「配管・ケーブル位置関係」  
を参照の上、各種配管・ケーブルを屋  
内側から挿入して下さい。  
配管施工の際には無理のない曲げ半径  
で接続して下さい。

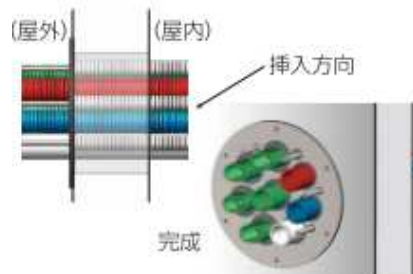

- ※シールパッキンがさや管に密着せず隙間がある  
場合は、別途コーキングにて封止して下さい。
- ※穴塞ぎ用キャップにて使用しない穴を塞いでく  
ださい。
- ※発泡ウレタン吹付け時に、PF管等で保護して下  
さい。

### 注意事項



- ・直射日光は避けて下さい。必ず給湯器カバー等を取付け日除けなどで日光が当たらない様に処置して下さい。
- ・シールパッキンと ALC 版の間に隙間が見られる場合は、別途コーキング処理をして下さい。
- ・配管、ケーブルは必ず所定の位置に挿入して下さい。間違った箇所に挿入すると隙間発生の原因となります。

### <配管・ケーブル位置関係>

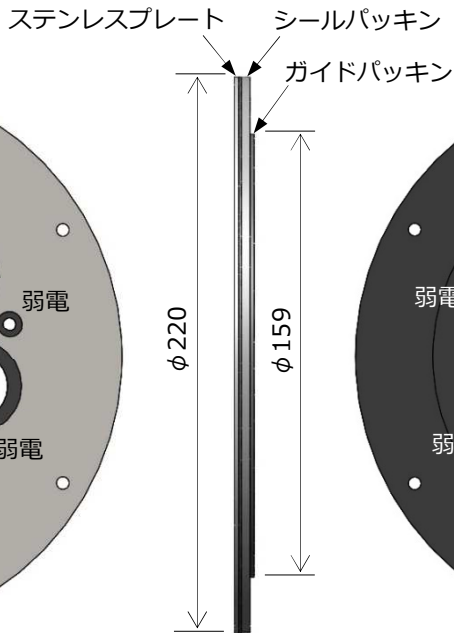
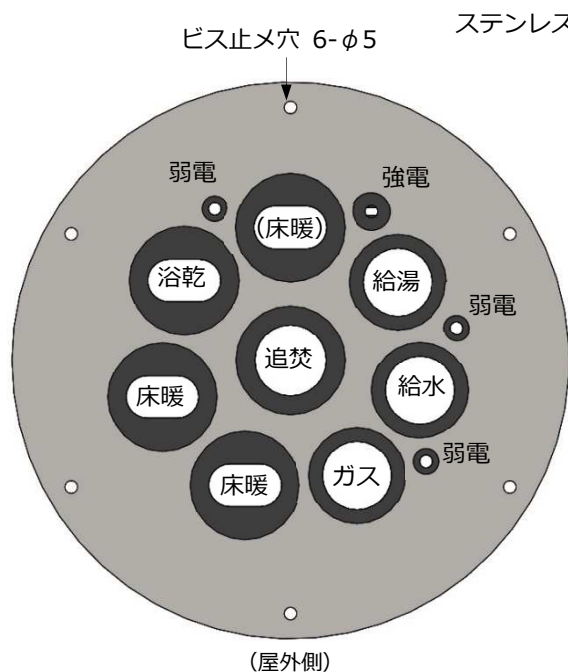

### <付属品>

- 床暖(予備)用穴塞ぎキャップ : 1ケ  
電気用穴塞ぎキャップ : 4ケ

