

# シェル&チューブ型熱交換器

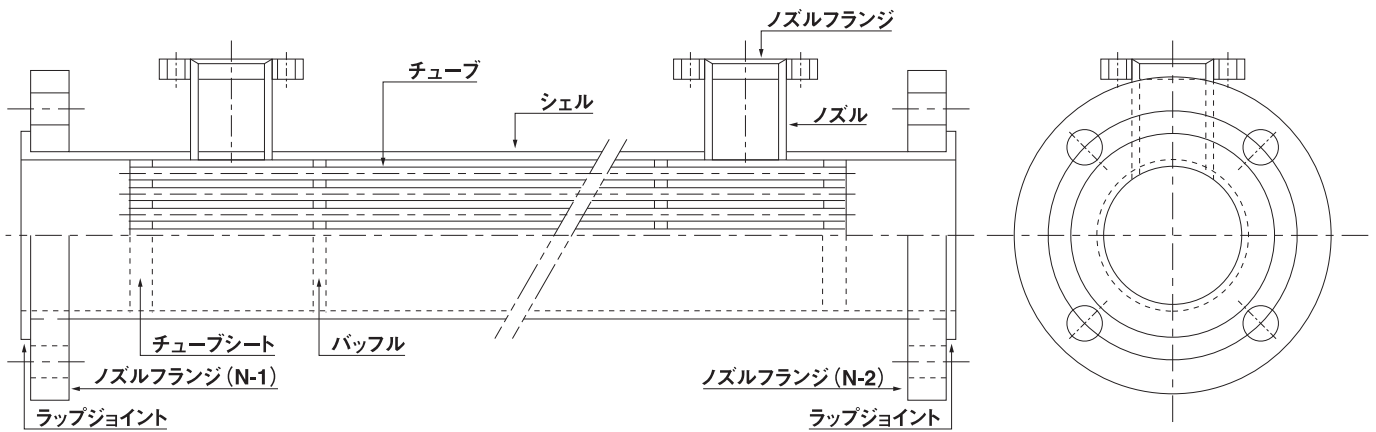

- 特長
  - ステンレス製極薄細管を使用しているため、熱交換率がきわめて優れています。
  - 極細管のため流速が速くなり、スケールが付着しにくく、小型、軽量でインライン型で使用できます。

- 注記
  - 1) 材質/ノズルフランジN-1、N-2はSS400 その他は全てSUS材です。
  - 2) フランジ/全て JIS10K
  - 3) 最高使用圧力/0.49MPa
  - 4) 蒸気使用の場合はノズルが上下につきます。

## ●HCL型 (チューブ形状 5.3φ×0.3t) SUS304製

型式	伝熱面積 (m <sup>2</sup> )	価格
HCL-40	0.4	220,000
HCL-50	0.8	290,000
HCL-65	1.2	360,000
HCL-80	1.7	490,000
HCL-100	3.1	680,000
HCL-125	4.8	840,000
HCL-150	6.5	1,020,000
HCL-200	12.2	2,090,000

- ※HCL-□-05はHCL-□と同一価格です。
- ※SUS316製は上記価格の×1.2になります。
- ※SUS316L製は上記価格の×1.3になります。

## ●HCL型 (チューブ形状 5.3φ×0.3t) SUS304製

型式	伝熱面積 (m <sup>2</sup> )	価格
HCL- 40-20	0.9	370,000
HCL- 50-20	1.5	520,000
HCL- 65-20	2.4	660,000
HCL- 80-20	3.5	790,000
HCL-100-20	6.2	1,090,000
HCL-125-20	9.7	1,420,000
HCL-150-20	13.1	1,760,000
HCL-200-20	24.4	3,270,000

- ※HCL-□-15はHCL-□-20と同一価格です。
- ※SUS316製は上記価格の×1.2になります。
- ※SUS316L製は上記価格の×1.3になります。

## ●HCR型 (チューブ形状 8φ×0.4t) SUS304製

型式	伝熱面積 (m <sup>2</sup> )	価格
HCR-40	0.25	220,000
HCR-50	0.47	290,000
HCR-65	0.9	310,000
HCR-80	1.38	370,000
HCR-100	2.2	490,000
HCR-125	3.5	610,000
HCR-150	5.0	940,000
HCR-200	8.8	1,490,000