

# ZA-10

危険物施設用可撓管継手  
消防法危第20号型式評定品

●用途

使用目的:油タンク配管の地盤沈下対策  
設置場所:油タンク廻り

●特長

消防法危第20号型式評定品

消防法の技術基準に適合した性能評定品です。

優れた耐圧性

特殊ベローズを使用しているため、優れた耐圧性を有しています。

●設計圧力

1.0MPa (100℃)

●40A~65A

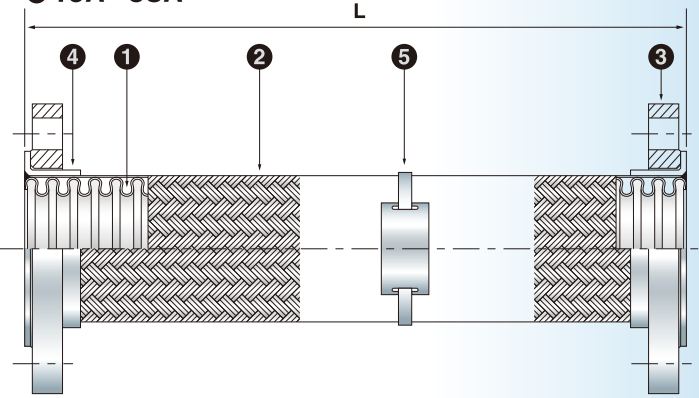

番号 No	部品名称 Name	材質 Material
1	ベローズ Bellows	SUS304 Stainless steel 304
2	ブレード Braid	SUS304 Stainless steel 304
3	ルーズフランジ Loose flange	SS400 Carbon steel
4	フランジカラー Welding sleeve	SUS304 Stainless steel 304
5	表示板 Sign board	SUS304 Stainless steel 304

※SUS304製フランジの製作も可能  
※SUS316L製ベローズの製作可能

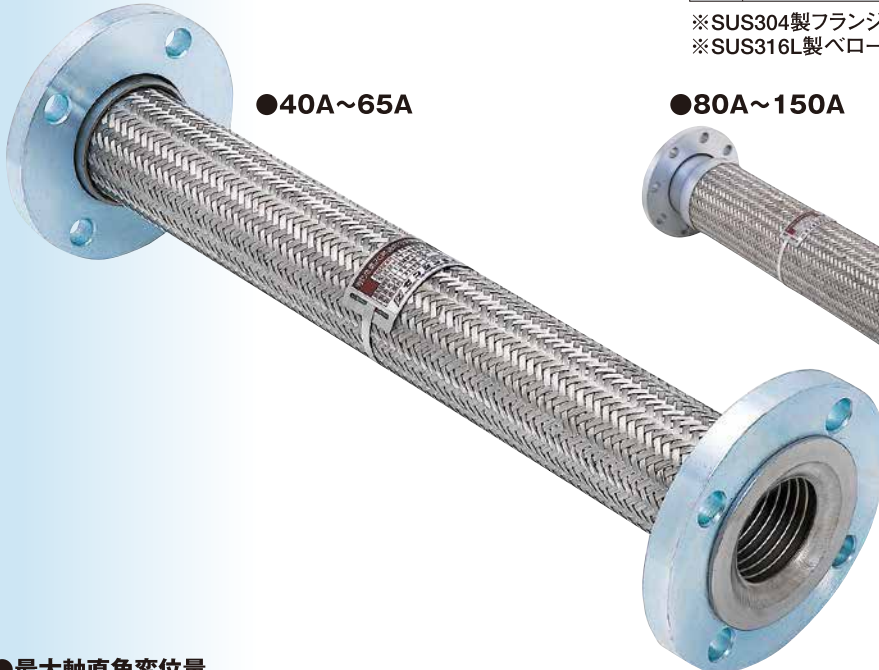

●40A~65A

●80A~150A

●200A~400A



●最大軸直角変位量

		最大軸直角変位量 (Y)							
		50	100	150	200	250	300	350	400
口径 (A)	40	500	600	700	800	900	1000	1100	1200
	50	600	700	800	900	1000	1100	1200	1300
	65	600	800	900	1000	1100	1200	1300	1400
	80	700	800	1000	1100	1200	1300	1400	1500
	100	700	900	1100	1200	1300	1400	1500	1600
	125	800	1000	1200	1300	1400	1500	1600	1800
	150	800	1100	1300	1500	1600	1700	1800	1900
	200	900	1200	1400	1500	1700	1800	1900	2100
	250	1000	1400	1500	1700	2000	2100	2200	2300
	300	1100	1400	1700	1900	2200	2300	2500	2600
350	1200	1500	1800	2000	2200	2400	2600	2800	
400	1300	1600	2000	2200	2500	2700	2900	3200	

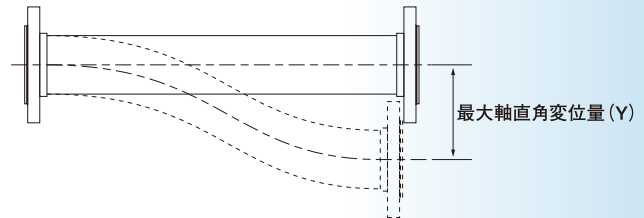

注) 32A以下の製品は同等品での対応となります。(ZA-E)

▼使用上の注意

- ZA-10 (ZA-E) は、左記運用基準の通り、タンクと配管との結合部分が地震等により損傷を受けるのを防止するための措置として使用する継手です。
- タンク元以外でご使用される場合 (ギアポンプによる脈動等が予測される) には振動吸収ベローズを使用した製品を推奨します。
- フレキ前後の配管固定をしっかりと行って下さい。