

注文番号 ORDER No.	御注文先 CUSTOMER	工事番号 WORK No.	件名 JOB SITE

改訂番号 REV. No.	年月日 DATE	内容 REMARKS	承認 APP'D	作成 MADE

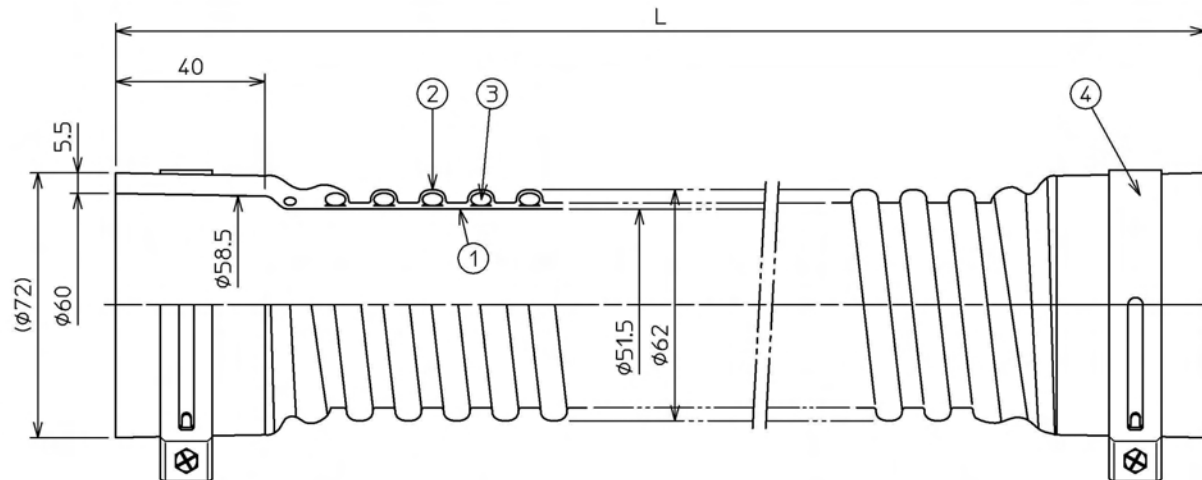

4	バンド	SUS304	2	
3	補強芯線	PP	1	
2	外皮チューブ	軟質PVC	1	
1	内皮チューブ	軟質PVC	1	
品番 ITEM	部品名称 NAME	材質 MATERIALS	数量 Q'TY.	備考 REMARKS

名称 TITLE				
Z-PAN-B				
製作数量 QUANTITY	作成年月日 DATE	図面番号 DRAWING No.		
	2009/03/24	XPANB-0-HP		
尺度 SCALE	承認 APP'D	審査 CHECKED	作成 MADE	担当 CHARGE
not	(松岡)	(服部)	(岡本)	

口径 SIZE	全長 L	仕様 SPECIFICATIONS			数量 Q'TY.
		流体 FLUID	温度 °C	圧力 MPa	
50 ^A 2 ^B	250				
	300				
	350				

ゼンシン 株式会社
 ZENSHIN CO.,LTD JAPAN

注文番号 ORDER No.	御注文先 CUSTOMER	工事番号 WORK No.	件名 JOB SITE

改訂番号 REV. No.	年月日 DATE	内容 REMARKS	承認 APP'D	作成 MADE

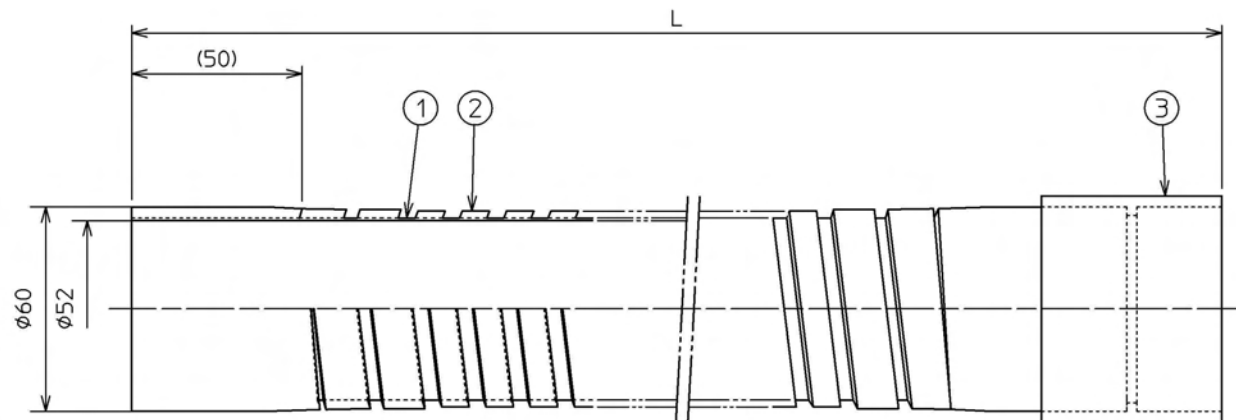

3	ソケット	硬質PVC	1	
2	外皮チューブ	硬質PVC	1	
1	内皮チューブ	軟質PVC	1	
品番 ITEM	部品名称 NAME	材質 MATERIALS	数量 Q'TY.	備考 REMARKS

名称 TITLE				
Z-PAN-S				
製作数量 QUANTITY	作成年月日 DATE	図面番号 DRAWING No.		
	2009/03/24	XPANS-0-HP		
尺度 SCALE	承認 APP'D	審査 CHECKED	作成 MADE	担当 CHARGE
not	松岡	服部	岡本	
 ゼンシン 株式会社 ZENSHIN CO.,LTD JAPAN				

口径 SIZE	全長 L	仕様 SEPCIFICATIONS			数量 Q'TY.
		流体 FLUID	温度 °C	圧力 MPa	
50 ^A 2 ^B	300				
	350				
	400				