

1. 適用範囲

用途 : ケミカルプラント、給湯ライン、薬品ライン、純水ライン、食品ライン

特徴 : 耐薬品性、耐食性、耐候性に優れ、高い防振性も備えています

使用圧力 : 25A ~ 100A - 0.98MPa

125A ~ 200A - 0.69MPa

250A ~ 300A - 0.64MPa

使用温度 : -20 ~ 130

2. 構造および部品

図1に構造、表1に部品名と材質を示す。



図1. 構造

表1. 部品名と材質

番号	部品名	材質
1	ベローズ	PTFE
2	フランジ	FCD450
3	コントロールリング	SUS304
4	ストッパーボルト	SS400
5	Uナット	SS400
6	ワッシャー	SS400
7	グロメット	CR

3. 種類および寸法

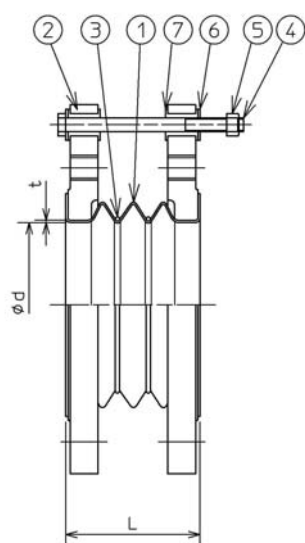
表2に種類と寸法を示す。

表2. 種類と寸法

呼び径	d	T	L
25A	25	1.5	45
32 A	32	1.5	50
40 A	38	1.5	50
50 A	49	2.0	70
65 A	63	2.0	75
80 A	73	2.0	85
100 A	97	2.5	85
125 A	119	2.5	100
150 A	145	2.5	100
200 A	196	2.5	110
250 A	244	2.5	120
300 A	292	2.5	120

山数 : 3山標準、5山も製作可能

ゼンシン株式会社	製品仕様書 型番 / 名称 : ZTF - 5000	文書番号 : ZQK-331(105)
<p>4 . 検 査 検査項目 : 外観検査、寸法検査 (全長)、気密試験 頻 度 : 全数</p> <p>5 . 梱 包 呼び径毎、1ヶ毎に梱包。</p> <p style="text-align: right;">以 上</p>		